

**Allgemeine  
bauaufsichtliche  
Zulassung/  
Allgemeine  
Bauartgenehmigung**

Eine vom Bund und den Ländern gemeinsam  
getragene Anstalt des öffentlichen Rechts

**Zulassungs- und Genehmigungsstelle  
für Bauprodukte und Bauarten**

Datum:

04.09.2024

Geschäftszeichen:

II 14-1.33.46-1423/5

**Nummer:**

**Z-33.46-1423**

**Geltungsdauer**

vom: **6. September 2024**

bis: **6. September 2029**

**Antragsteller:**

**ISOLIERTECHNIKZENTRUM**

**Dipl.-Bauing. Claus Mekwinski GmbH & Co. KG**

Falkenstraße 31

33758 Schloß Holte-Stukenbrock

**Gegenstand dieses Bescheides:**

**Wärmedämm-Verbundsystem mit angeklebter Riemchenbekleidung**

**"DUO KLINKER DÄMMSYSTEM"**

Der oben genannte Regelungsgegenstand wird hiermit allgemein bauaufsichtlich  
zugelassen/genehmigt.

Dieser Bescheid umfasst 14 Seiten und neun Anlagen mit elf Blatt.

DIBt

## I ALLGEMEINE BESTIMMUNGEN

- 1 Mit diesem Bescheid ist die Verwendbarkeit bzw. Anwendbarkeit des Regelungsgegenstandes im Sinne der Landesbauordnungen nachgewiesen.
- 2 Dieser Bescheid ersetzt nicht die für die Durchführung von Bauvorhaben gesetzlich vorgeschriebenen Genehmigungen, Zustimmungen und Bescheinigungen.
- 3 Dieser Bescheid wird unbeschadet der Rechte Dritter, insbesondere privater Schutzrechte, erteilt.
- 4 Dem Verwender bzw. Anwender des Regelungsgegenstandes sind, unbeschadet weitergehender Regelungen in den "Besonderen Bestimmungen", Kopien dieses Bescheides zur Verfügung zu stellen. Zudem ist der Verwender bzw. Anwender des Regelungsgegenstandes darauf hinzuweisen, dass dieser Bescheid an der Verwendungs- bzw. Anwendungsstelle vorliegen muss. Auf Anforderung sind den beteiligten Behörden ebenfalls Kopien zur Verfügung zu stellen.
- 5 Dieser Bescheid darf nur vollständig vervielfältigt werden. Eine auszugsweise Veröffentlichung bedarf der Zustimmung des Deutschen Instituts für Bautechnik. Texte und Zeichnungen von Werbeschriften dürfen diesem Bescheid nicht widersprechen, Übersetzungen müssen den Hinweis "Vom Deutschen Institut für Bautechnik nicht geprüfte Übersetzung der deutschen Originalfassung" enthalten.
- 6 Dieser Bescheid wird widerruflich erteilt. Die Bestimmungen können nachträglich ergänzt und geändert werden, insbesondere, wenn neue technische Erkenntnisse dies erfordern.
- 7 Dieser Bescheid bezieht sich auf die von dem Antragsteller gemachten Angaben und vorgelegten Dokumente. Eine Änderung dieser Grundlagen wird von diesem Bescheid nicht erfasst und ist dem Deutschen Institut für Bautechnik unverzüglich offenzulegen.

## II BESONDERE BESTIMMUNGEN

### 1 Regelungsgegenstand und Verwendungs- bzw. Anwendungsbereich

Zulassungsgegenstand ist das Wärmedämm-Verbundsystem (WDVS) mit der Handelsbezeichnung "DUO KLINKER DÄMMSYSTEM". Es besteht aus am Untergrund angedübelten und angeklebten einseitig profilierten EPS-Platten, auf die, entsprechend der Profilierung, eine Bekleidung aus keramischen Fliesen und Platten oder unglasierten Ziegel- und Klinkerriemchen mit einem Verlegemörtel direkt aufgeklebt wird.

Alle für das WDVS eines Bauvorhabens erforderlichen Komponenten sind vom Antragsteller dieser allgemeinen bauaufsichtlichen Zulassung zu liefern bzw. liefern zu lassen. Die Komponenten werden vom Antragsteller oder einem Lieferanten werksmäßig hergestellt.

Der Zulassungsgegenstand darf auf Außenwänden aus Mauerwerk und Beton mit oder ohne Putz verwendet werden.

Genehmigungsgegenstand ist die Bauart des WDVS mit den Bestimmungen, wie es auf der Baustelle aus diesen genannten Komponenten herzustellen ist. Der Untergrund muss dafür fest, trocken, fett- und staubfrei sein. Die Verträglichkeit eventuell vorhandener Beschichtungen mit dem Klebemörtel ist zu prüfen.

### 2 Bestimmungen für das Bauprodukt

#### 2.1 Eigenschaften und Zusammensetzung

##### 2.1.1 Komponenten

###### 2.1.1.1 Klebemörtel

Für die Befestigung der Dämmstoffe muss der Klebemörtel "DUO-RKS Kleber" verwendet werden.

###### 2.1.1.2 Dämmstoff

Als Dämmstoffe müssen die folgenden EPS-Platten in einer Dicke von 40 mm – 200 mm verwendet werden.

Bezeichnung der Platten	Rohdichte [kg/m <sup>3</sup> ]
DUO-EPS Rasterdämmplatten 032	15 - 19
DUO-EPS Dämmplatten 032	15 - 19

Die Dämmplatten müssen werksseitig mit einer einseitigen Profilierung versehen sein. Die Abmessungen der oberflächigen Profilierung richten sich nach den Maßen der zur Anwendung kommenden Riemchenbekleidung; die Stege müssen mindestens 4 mm hoch und mindestens 9 mm breit sein. Die Abmessungen der Dämmplatten darf 1,30 m Länge und 0,70 m Breite nicht überschreiten.

Die "DUO-EPS Dämmplatten 032" werden nur als untere Lage bei zweilagiger Verlegung verwendet und sind ohne oberflächige Profilierung (s. Abschnitt 3.2.5.4).

###### 2.1.1.3 Riemchenbekleidung

Als Bekleidung müssen keramische Fliesen und Platten sowie unglasierte Riemchen verwendet werden, für die der Nachweis der Eigenschaften nach folgender Tabelle und die Frostwiderstandsfähigkeit nach DIN 52252-1 mit 50 Frost-Tau-Wechseln bzw. der Frostbeständigkeit nach DIN EN ISO 10545-12 erbracht worden ist. Für Kalksandsteinriemchen ist die Frostbeständigkeit nach DIN EN 772-18 mit 50 Frost-Tau-Wechseln nachzuweisen.

Tabelle 1:

		Mittlere Dicke <sup>1)</sup> [mm]	Porenvolumen $V_P$ nach DIN 66133 [mm <sup>3</sup> /g]	Porenradienmaximum $r_P$ nach DIN 66133 [μm]	Wasseraufnahme $w$ nach DIN EN ISO 10545-3 [%]
1.	<b>keramische Fliesen und Platten</b> Gruppe AI <sub>a</sub> , AI <sub>b</sub> , BI <sub>a</sub> , BI <sub>b</sub> , AII <sub>a</sub> und BII <sub>a</sub> nach DIN EN 14411	9 - 17	≥ 20	> 0,2	≤ 6,0
2.	<b>Klinkerriemchen</b> Klinker nach DIN 105-100	9 - 17	≥ 20	> 0,2	≤ 6,0
3.	<b>Klinkerriemchen</b> wie 2. mit geringem Porenradienmaximum	9 - 17	≥ 20	> 0,05 und ≤ 0,2	≤ 6,0
4.	<b>Ziegelriemchen</b> in Anlehnung an DIN 105-100	≤ 25	Keine Anforderung	Keine Anforderung	> 6,0 und ≤ 14,0
5.	<b>Kalksandstein-Riemchen</b> nach DIN V 106 mit ganzseitiger Imprägnierung	≤ 25	Keine Anforderung	Keine Anforderung	> 6,0 und ≤ 15,0
1) Mittlere Dicke ist der gemittelte Wert je Riemchen, bei strukturierten Oberflächen.					

#### 2.1.1.4 Verlegemörtel

Zum Ankleben der Bekleidung muss der Verlegemörtel "DUO-RKV Riemchenkleber" verwendet werden.

#### 2.1.1.5 Fugenmörtel

Zur nachträglichen Verfügung der Bekleidung müssen die Fugenmörtel "DUO-Fugenmörtel S" oder "DUO-Fugenmörtel W" verwendet werden.

#### 2.1.1.6 Bewehrung

Als Bewehrung für die Sturzausbildung nach Abschnitt 3.2.5.3 muss das beschichtete Textilglas-Gittergewebe "DUO-Armierungsgewebe" verwendet werden.

#### 2.1.1.7 Dübel

Für die Befestigung der Dämmplatten nach Abschnitt 2.1.1.2 müssen Dübel mit einem Tellerdurchmesser von mindestens 60 mm und folgender Bezeichnung angewendet werden:

- ejothem STR U
- ejothem STR U 2G
- EJOT H1 eco
- EJOT H4 eco
- fischer termoz CS 8
- fischer termoz CN 8
- fischer termoz CN 8 R
- fischer termoz CNplus 8
- fischer TERMOZ 8 U
- TERMOZ 8 UZ
- Bravoll PTH-S
- Bravoll PTH-KZ

### 2.1.1.8 Zubehörteile

Es dürfen normalentflammbare Zubehörteile wie z. B. Sockel-, Kanten- und Fugenprofile verwendet werden, deren maximale Länge 3 m nicht überschreitet. Die eingesetzten Zubehörteile müssen mit den verwendeten Putzen materialverträglich sein.

### 2.1.2 Wärmedämm-Verbundsystem (WDVS)

Der Aufbau des WDVS entspricht Anlage 1. Die möglichen Systemkombinationen einschließlich der zulässigen Dicken bzw. Auftragsmengen der Putzkomponenten nach Abschnitt 2.1.1.1, 2.1.1.4 und 2.1.1.5. sind der Anlage 2 zu entnehmen.

#### 2.1.2.1 Standsicherheit des WDVS

Das WDVS trägt die charakteristischen Einwirkungen aus Wind gemäß der Anlage 4 in Abhängigkeit der verwendeten Dämmstoff-Dübel-Kombination für den in Abschnitt 1 dieser allgemeinen bauaufsichtlichen Zulassung genannten Verwendungsbereich ab, sofern die Ausführung gemäß Abschnitt 3.2 erfolgt.

Für die Mindestanzahl der erforderlichen Dübel gilt Anlage 4.

#### 2.1.2.2 Brandschutz des WDVS

Das WDVS nach Anlage 2 mit EPS-Platten nach Abschnitt 2.1.1.2 erfüllt die Anforderungen an die Klasse B - s<sub>1</sub>, d<sub>0</sub> nach DIN EN 13501-1:2010-01, Abs. 11.

#### 2.1.2.3 Wärme- und Feuchteschutz des WDVS

Für den rechnerischen Nachweis des Wärmeschutzes des WDVS ist in Abhängigkeit des verwendeten Dämmstoffs folgender Bemessungswert der Wärmeleitfähigkeit  $\lambda_B$  anzusetzen:

Bezeichnung Dämmstoff	Bemessungswert $\lambda_B$ in [W / (m·K)]
EPS-Platten	
DUO-EPS Rasterdämmplatten 032	0,032
DUO-EPS Dämmplatten 032	0,032

Für den Feuchteschutz sind die feuchteschutztechnischen Kennwerte für die Riemchenbekleidung, einschließlich Klebe-, Verlege- und Fugenmörtel im Einzelfall zu ermitteln; der Wasseraufnahmekoeffizient  $w$  nach DIN EN ISO 15148 und die wasserdampfdiffusions-äquivalente Luftschichtdicke  $s_d$  nach DIN EN ISO 12572.

Der Diffusionswiderstand bei zweilagig verlegten EPS-Platten ist im Rahmen der Bemessung und Planung mit dem zur Anwendung kommenden Klebemörtel "DUO-RKS Kleber" nachzuweisen.

#### 2.1.2.4 Schallschutz des WDVS

Die bewertete Verbesserung der Luftschalldämmung  $\Delta R_{w,WDVS}$ , die beim Nachweis des Schallschutzes (Schutz gegen Außenlärm) für das/die WDVS zu berücksichtigen ist, ist nach DIN 4109-34/A1<sup>1</sup>, Abschnitt 4.3 zu ermitteln. Bei der Berechnung der Resonanzfrequenz nach Gleichung (2.3) der DIN 4109-34/A1<sup>1</sup> ist dabei an Stelle der flächenbezogenen Masse der Putzschicht  $m'$  die flächenbezogene Masse der Bekleidungsschicht (Bekleidung mit Verlegemörtel) in kg/m<sup>2</sup> in Ansatz zu bringen.

## 2.2 Herstellung, Verpackung, Transport, Lagerung und Kennzeichnung

### 2.2.1 Herstellung

Die Komponenten nach Abschnitt 2.1.1 sind werksseitig herzustellen. Das WDVS wird auf der Baustelle aus den Komponenten hergestellt.

<sup>1</sup>

DIN 4109-34/A1:2019-12

Schallschutz im Hochbau – Teil 34: Daten für die rechnerischen Nachweise des Schallschutzes (Bauteilkatalog) – Vorsatzkonstruktionen vor massiven Bauteilen; Änderung A1

### 2.2.2 Verpackung, Transport, Lagerung

Die Komponenten müssen nach den Angaben des Antragstellers gelagert und vor Beschädigung geschützt werden.

### 2.2.3 Kennzeichnung

Die Kennzeichnung des Bauproduktes nach Abschnitt 2.1.2 mit dem Übereinstimmungszeichen (Ü-Zeichen) ist gemäß des § 21 (4) der MBO entsprechenden landesrechtlichen Regelung sowie der einschlägigen landesrechtlichen Übereinstimmungsverordnung anzugeben. Die Kennzeichnung darf nur erfolgen, wenn die Voraussetzungen nach Abschnitt 2.3 erfüllt sind.

Es sind außerdem anzugeben:

- Handelsnamen des WDVS und der zum Einsatz kommenden Komponenten
- Lagerungsbedingungen

Auf der Verpackung oder dem Beipackzettel/Lieferschein der einzelnen Komponente des WDVS ist die jeweilige Handelsbezeichnung anzugeben.

## 2.3 Übereinstimmungsbestätigung

### 2.3.1 Übereinstimmungsbestätigung durch Übereinstimmungszertifikat

Die Bestätigung der Übereinstimmung des WDVS mit den Bestimmungen der von dem Bescheid erfassten allgemeinen bauaufsichtlichen Zulassung muss für jedes Herstellwerk mit einer Übereinstimmungserklärung des Herstellers auf der Grundlage der werkseigenen Produktionskontrolle und eines Übereinstimmungszertifikates einer Zertifizierungsstelle sowie einer regelmäßigen Fremdüberwachung durch eine anerkannte Überwachungsstelle nach Maßgabe der folgenden Bestimmungen erfolgen.

Für die Erteilung des Übereinstimmungszertifikats und die Fremdüberwachung einschließlich der dabei durchzuführenden Produktprüfungen hat der Antragsteller eine hierfür anerkannte Zertifizierungsstelle sowie eine hierfür anerkannte Überwachungsstelle einzuschalten.

Die Übereinstimmungserklärung hat der Antragsteller durch Kennzeichnung des Bauprodukts mit dem Übereinstimmungszeichen (Ü-Zeichen) unter Hinweis auf den Verwendungszweck abzugeben.

Dem Deutschen Institut für Bautechnik ist von der Zertifizierungsstelle eine Kopie des von ihr erteilten Übereinstimmungszertifikats zur Kenntnis zu geben.

### 2.3.2 Werkseigene Produktionskontrolle

In jedem Herstellwerk ist eine werkseigene Produktionskontrolle einzurichten und durchzuführen. Unter werkseigener Produktionskontrolle wird die vom Hersteller bzw. Lieferanten vorzunehmende kontinuierliche Überwachung der Produktion verstanden, mit der dieser sicherstellt, dass die von ihm hergestellten Komponenten den Bestimmungen der von diesem Bescheid erfassten allgemeinen bauaufsichtlichen Zulassung entsprechen.

Im Rahmen der werkseigenen Produktionskontrolle sind die Prüfungen, Kontrollen und Auswertungen durchzuführen, die im beim Deutschen Institut für Bautechnik hinterlegten Prüf- und Überwachungsplan<sup>2</sup> enthalten und somit Bestandteil der in diesem Bescheid erfassten allgemeinen bauaufsichtlichen Zulassung sind.

<sup>2</sup>

Der Prüf- und Überwachungsplan ist ein vertraulicher Bestandteil der in diesem Bescheid geregelten allgemeinen bauaufsichtlichen Zulassung, der vollständig in der jeweils gültigen Fassung der für die Fremdüberwachung eingeschalteten zugelassenen Stelle sowie ggf. auszugsweise dem Hersteller und Lieferanten vom Antragsteller zur Verfügung gestellt wird.

Die Ergebnisse der werkseigenen Produktionskontrolle sind aufzuzeichnen und auszuwerten. Die Aufzeichnungen müssen mindestens folgende Angaben enthalten:

- Handelsnamen des Bauproduktes und der Komponenten bzw. des Ausgangsmaterials und der Bestandteile
- Art der Kontrolle oder Prüfung
- Datum der Herstellung und der Prüfung des Bauproduktes und der Komponente bzw. des Ausgangsmaterials oder der Bestandteile
- Ergebnis der Kontrollen und Prüfungen und, soweit zutreffend, Vergleich mit den Anforderungen
- Unterschrift des für die werkseigene Produktionskontrolle Verantwortlichen

Die Aufzeichnungen sind mindestens fünf Jahre aufzubewahren und der für die Fremdüberwachung eingeschalteten Überwachungsstelle vorzulegen. Sie sind dem Deutschen Institut für Bautechnik und der zuständigen obersten Bauaufsichtsbehörde auf Verlangen vorzulegen. Bei ungenügendem Prüfergebnis sind vom Hersteller bzw. Lieferanten unverzüglich die erforderlichen Maßnahmen zur Abstellung des Mangels zu treffen. Komponenten, die den Anforderungen nicht entsprechen, sind so zu handhaben, dass Verwechslungen mit übereinstimmenden ausgeschlossen werden. Nach Abstellung des Mangels ist - soweit technisch möglich und zum Nachweis der Mängelbeseitigung erforderlich - die betreffende Prüfung unverzüglich zu wiederholen.

### **2.3.3 Fremdüberwachung**

In jedem Herstellwerk sind das Werk und die werkseigene Produktionskontrolle durch eine Fremdüberwachung regelmäßig zu überprüfen, mindestens jedoch zweimal jährlich.

Im Rahmen der Fremdüberwachung ist eine Erstprüfung durchzuführen, sind Proben nach dem Prüfplan zu entnehmen und zu prüfen. Die Probenahme und Prüfungen obliegen jeweils der anerkannten Überwachungsstelle. Es sind mindestens die Prüfungen, Kontrollen und Auswertungen durchzuführen, die im beim Deutschen Institut für Bautechnik hinterlegten Prüf- und Überwachungsplan<sup>2</sup> enthalten und die somit Bestandteil der in diesem Bescheid erfassten allgemeinen bauaufsichtlichen Zulassung sind.

Die Ergebnisse der Zertifizierung und Fremdüberwachung sind mindestens fünf Jahre aufzubewahren. Sie sind von der Zertifizierungsstelle bzw. der Überwachungsstelle dem Deutschen Institut für Bautechnik und der zuständigen obersten Bauaufsichtsbehörde auf Verlangen vorzulegen.

## **3 Bestimmungen für Planung, Bemessung und Ausführung**

### **3.1 Planung und Bemessung**

#### **3.1.1 Standsicherheit**

##### **3.1.1.1 Nachweisführung**

Der Nachweis der Standsicherheit des Genehmigungsgegenstandes der Bauart WDVS ist auf der Grundlage der charakteristischen Einwirkungen aus Wind im Abschnitt 2.1.2.1 erbracht.

Die charakteristische Zugtragfähigkeit der Dübel im Verankerungsgrund (Wand) sowie mögliche Verwendungsbeschränkungen sind den Eignungsnachweisen der Anlage 3 zu entnehmen.

Der Nachweis des Abtrags der Lasten aus Eigengewicht und hygrothermischen Einwirkungen ist für das im Abschnitt 2.1.2 genannte WDVS bei einer Verarbeitung gemäß Abschnitt 3.2 erbracht.

### 3.1.1.2 Fugenüberbrückung

Das WDVS darf nicht zur Überbrückung von Dehnungsfugen in den Außenwandflächen (z. B. der Fugen in den Außenwandflächen von Plattenbauten bei Verwendung von Dreischichtplatten) angewendet werden.

### 3.1.1.3 Feldbegrenzungsfugen

Wandflächen bis zu einer Seitenlänge von 20 m dürfen in der Regel ohne Feldbegrenzungsfugen ausgeführt werden.

Bei Systemen mit stark heterogener Verteilung der zu bekleidenden Fläche ist eine Strukturierung durch Fugen erforderlich. Bei großen zusammenhängenden Flächen wird eine Abgrenzung durch vertikale Fugen empfohlen.

### 3.1.2 Wärmeschutz und klimabedingter Feuchteschutz

Es ist ein rechnerischer Nachweis des Wärmeschutzes für die Bauart WDVS zu führen. Für die dabei anzusetzenden Bemessungswerte des Dämmstoffs gelten die Bestimmungen des Abschnitts 2.1.2.3. Klebemörtel, Verlegemörtel und angeklebte Bekleidungen dürfen vernachlässigt werden.

Die Minderung der Wärmedämmung durch die Wärmebrückenwirkung der Dübel muss dabei nach Anlage 5 berücksichtigt werden.

Für den Nachweis des klimabedingten Feuchteschutzes gilt DIN 4108-3. Für das WDVS sind die Angaben in Abschnitt 2.1.2.3 zu berücksichtigen.

Für den Nachweis der Dampfdiffusion bei zweilagiger Verlegung der EPS-Platten sind die Angaben aus Abschnitt 2.1.2.3 mit dem zur Anwendung kommenden Klebemörtel zu verwenden.

Bei einem Fugenflächenanteil  $\leq 6\%$  ist der Nachweis der langfristigen Tauwasserfreiheit mit Hilfe eines Berechnungsverfahrens zu führen, welches den Wärme- und Feuchtetransport instationär erfasst.

Bei Detailplanungen sowie bei der Ausführung von Anschlüssen und Durchdringungen des WDVS ist auf die Verminderung von Wärmebrücken zu achten.

### 3.1.3 Schallschutz

Der Nachweis des Schallschutzes (Schutz gegen Außenlärm) ist für die Bauart WDVS nach DIN 4109-1<sup>3</sup> und DIN 4109-2<sup>4</sup> zu führen. Für den Nachweis des Schallschutzes ist das bewertete Schalldämm-Maß  $R_{w,WDVS}$  der Wandkonstruktion (Massivwand mit WDVS) nach folgender Gleichung zu ermitteln:

$$R_{w,WDVS} = R_{w,O} + \Delta R_{w,WDVS}$$

mit:  $R_{w,O}$  bewertetes Schalldämm-Maß der Massivwand ohne WDVS, ermittelt nach DIN 4109-32<sup>5</sup>

$\Delta R_{w,WDVS}$  bewertete Verbesserung der Luftschalldämmung, siehe Abschnitt 2.1.2.4

<sup>3</sup> DIN 4109-1:2018-01

Schallschutz im Hochbau – Teil 1: Mindestanforderungen

<sup>4</sup> DIN 4109-2:2018-01

Schallschutz im Hochbau – Teil 2: Rechnerische Nachweise der Erfüllung der Anforderungen

<sup>5</sup> DIN 4109-32:2016-07

Schallschutz im Hochbau – Teil 32: Daten für die rechnerischen Nachweise des Schallschutzes (Bauteilkatalog) – Massivbau



### 3.1.4 Brandschutz

Das WDVS mit EPS-Platten nach Abschnitt 2.1.1.2 ist unter Beachtung der nachfolgenden Randbedingungen dort anwendbar, wo die bauaufsichtlichen Anforderungen für Außenwandbekleidungen schwerentflammbar bzw. normalentflammbar einzuhalten:

		WDVS	
		schwerentflammbar <sup>a)</sup>	normalentflammbar
EPS-Platten	Dämmstoffdicke	≤ 200 <sup>b)</sup>	≤ 200
	Rohdichte [kg/m <sup>3</sup> ]	≤ 20	beliebig

a) Die Ausführung des WDVS muss entsprechend der im Abschnitt 3.2.5.2 bestimmten Maßnahmen unter Beachtung der dort angegebenen Randbedingungen erfolgen.

b) Bei Dämmstoffdicken über 100 mm muss die Ausführung des WDVS entsprechend der in Abschnitt 3.2.5.3 bestimmten Maßnahmen erfolgen.

### 3.1.5 Anwendbare Formate und Wasseraufnahmen:

Die Seitenlänge der Riemchenbekleidung darf maximal 0,40 m betragen, die Höhe darf 0,12 m nicht überschreiten.

Die zulässige Wasseraufnahme  $w$  nach DIN EN ISO 10545-3 und die zulässige Dicke der Riemchenbekleidung ist Abschnitt 2.1.1.3 zu entnehmen.

## 3.2 Ausführung

### 3.2.1 Anforderungen an den Antragsteller und die ausführende Firma

#### - Antragsteller

Der Antragsteller ist verpflichtet, die Besonderen Bestimmungen dieses Bescheids und alle Informationen über erforderliche weitere Einzelheiten zur einwandfreien Ausführung der Bauart den mit Planung, Bemessung und Ausführung des WDVS betrauten Personen zur Verfügung zu stellen.

#### - Ausführende Firma (Unternehmer)

Das Fachpersonal der ausführenden Firma hat sich über die Besonderen Bestimmungen dieses Bescheides sowie über alle für eine einwandfreie Ausführung der Bauart erforderlichen weiteren Einzelheiten beim Antragsteller zu informieren.

Die ausführende Firma hat gemäß Anlage 9 die Übereinstimmung der Bauart WDVS mit der in diesem Bescheid geregelten allgemeinen Bauartgenehmigung zu erklären. Diese Erklärung ist dem Bauherrn zu überreichen.

### 3.2.2 Allgemeines

Für das WDVS dürfen nur die im Abschnitt 2.1.1 und Anlage 2 genannten Komponenten und deren Kombination gemäß folgender Bestimmungen sowie unter Berücksichtigung der Planungsvorgaben (s. Abschnitt 3.1) angewendet und ausgeführt werden.

Bei der Verarbeitung und Erhärtung dürfen keine Temperaturen unter +5 °C auftreten.

### 3.2.3 Untergrund

Der Wandbildner muss eine ausreichende Tragfähigkeit für den Einsatz von Dübeln nach Abschnitt 2.1.1.7 besitzen. Bei Untergründen aus Mauerwerk ohne Putz oder Beton ohne Putz kann eine ausreichende Festigkeit in der Regel ohne weitere Nachweise vorausgesetzt werden.

Unebenheiten  $\leq 2$  cm/m dürfen überbrückt werden; größere Unebenheiten müssen mechanisch egalisiert oder durch einen Putz nach DIN EN 998-1 ausgeglichen werden.

### 3.2.4 Klebemörtel

Der Klebemörtel ist nach den Vorgaben des Antragstellers unter Beachtung der Technischen Informationen zum jeweiligen Klebemörtel zu mischen. Der Klebemörtel ist mit einer Auftragsmenge nach Anlage 2 aufzubringen.

### 3.2.5 Anbringen der Dämmplatten

#### 3.2.5.1 Allgemeines

Beschädigte Dämmplatten dürfen nicht eingebaut werden.

Die Dämmplatten sind durch geeignete Maßnahmen vor Feuchtigkeitsaufnahme zu schützen, insbesondere bei Lagerung auf der Baustelle sowie vor dem Aufbringen der angeklebten keramischen Bekleidung.

Es sind die Bedingungen in Abschnitt 3.1.1.1 zu berücksichtigen.

#### 3.2.5.2 Konstruktive Brandschutzmaßnahmen

Für schwerentflammbare WDVS mit bis zu 200 mm dicken EPS-Platten müssen folgende konstruktive Brandschutzmaßnahmen gegen eine Brandeinwirkung von außen ausgeführt werden (siehe Anlagen 6, 7.1 bzw. 7.2 und 8.1 bzw. 8.2):

##### Variante I (Anlage 6):

1. Ausführung eines nichtbrennbaren WDVS oberhalb eines maximal 90 cm hohen Spritzwassersockels (beliebiger Ausführung) über Geländeoberkante oder genutzten angrenzenden horizontalen Gebäudeteilen (z. B. Parkdächer u. a.) bis zur Höhe der Decke über dem 2. Geschoss, jedoch auf mindestens 6 m Höhe, dabei muss die Gesamtschichtdicke aus:
  - bewehrtem Unterputz und Oberputz,
  - bewehrtem Unterputz und Verlegemörtel mit Bekleidung oder
  - Verlegemörtel und Bekleidungmindestens die gleiche Dicke haben wie die Verlegemörtelschicht und die Klinkerriemchen des oberhalb anschließenden Fugenleit-WDVS mit EPS-Dämmstoff.
2. ein Brandriegel in Höhe der Decke des 3. Geschosses über Geländeoberkante oder angrenzender horizontaler Gebäudeteile nach Nr. 1, jedoch zu dem darunter angeordneten Brandriegel mit einem Achsabstand von nicht mehr als 3 m. Bei größeren Abständen sind zusätzliche Brandriegel einzubauen.
3. weitere Brandriegel an Übergängen der Außenwand zu horizontalen Flächen (z. B. Durchgänge, -fahrten, Arkaden), soweit diese in dem durch einen Brand von außen beanspruchten Bereich des 1. bis 3. Geschosses liegen.

Die Brandriegel müssen folgende Anforderungen erfüllen:

- Höhe  $\geq 200$  mm,
- nichtbrennbar, formstabil bis  $1000$  °C,
- Rohdichte<sup>6</sup>  $\geq 60$  kg/m<sup>3</sup> bis  $90$  kg/m<sup>3</sup> und Querkzugfestigkeit<sup>7</sup>  $\geq 80$  kPa oder
- Rohdichte<sup>6</sup>  $\geq 90$  kg/m<sup>3</sup> und Querkzugfestigkeit<sup>7</sup>  $\geq 5$  kPa,
- mit einem Klebemörtel nach Abschnitt 2.1.1.1 vollflächig angeklebt und
- zusätzlich mit WDVS-Dübeln angedübelt,

<sup>6</sup> Rohdichte nach DIN EN 1602, Mindestwert für jeden Einzelmesswert

<sup>7</sup> Querkzugfestigkeit nach DIN EN 1607, Mittelwert, Einzelmesswerte dürfen den Mittelwert um max. 15 % unterschreiten

- Verdübelung mit zugelassenen WDVS-Dübeln bestehend aus Dübelteller und Hülse aus Kunststoff sowie Spreizelement aus Stahl, Durchmesser des Dübeltellers  $\geq 60$  mm, Rand- und Zwischenabstände der Dübel: mindestens 10 cm nach oben und unten, maximal 20 cm zu den seitlichen Rändern eines Brandriegel-Streifenelements sowie maximal 40 cm zum benachbarten Dübel,
- Brandriegel sind durch vollflächige Verklebung und Verdübelung derart am Untergrund zu befestigen, dass die auftretenden Einwirkungen aus Wind sicher abgeleitet werden können. Die Haftzugfestigkeit zwischen Klebemörtel und Brandriegel bzw. zwischen Verlegemörtel und Brandriegel muss mindestens der geforderten Querkzugfestigkeit des Brandriegels entsprechen.

Weiterhin ist ein Brandriegel (wie vorstehend beschrieben) maximal 1,0 m unterhalb von angrenzenden brennbaren Bauprodukten (z. B. am oberen Abschluss des WDVS unterhalb eines Daches) in der Dämmebene des WDVS anzuordnen. Dieser Brandriegel ist mit einem Klebemörtel vollflächig anzukleben und zusätzlich mit zugelassenen WDVS-Dübeln stand-sicher zu befestigen.

Die für schwerentflammbare WDVS mit maximal 200 mm dicken EPS-Platten im Abs. 3.2.5.3 vorgeschriebenen Maßnahmen im Bereich von Außenwandöffnungen müssen erst oberhalb des Brandriegels nach Nr. 2 ausgeführt werden.

Das oberhalb des nichtbrennbaren WDVS nach Nr. 1 applizierte Fugenleit-WDVS mit EPS-Dämmplatten muss mindestens bis zur Höhe des Brandriegels nach Nr. 2 folgende Anforderungen erfüllen:

- Mindestdicke der aufgeklebten Klinkerriemchen von 14 mm,
- Mindestdicke des Verlegemörtels von 3 mm für die Verklebung der Klinkerriemchen.

Im Bereich des Übergangs vom nichtbrennbaren WDVS nach Nr. 1 sowie von den Brandriegeln nach Nr. 2 und 3 zum Fugenleit-WDVS mit EPS-Dämmstoff ist ein Verlegemörtel mit einem Bewehrungsgewebe (Flächengewicht  $\geq 160$  g/m<sup>2</sup>) auszuführen. Hierfür sind die Stege der profilierten EPS-Platten sowie die ggf. vorhandenen Stege der profilierten Dämmplatten des WDVS nach Nr. 1 auf jeweils mindestens 300 mm Breite sorgfältig abzutragen. Der Verlegemörtel ist mit dem Bewehrungsgewebe auf die Brandriegel bzw. die Dämmplatten des WDVS nach Nr. 1 und die EPS-Dämmplatten ohne Profilierung aufzubringen. Der Verlegemörtel muss dabei in die Oberfläche des Brandriegels bzw. die Dämmplatten des WDVS nach Nr. 1 eingearbeitet (Press-Spachtelung) und in einem zweiten Arbeitsgang "frisch in frisch" vollflächig aufgetragen werden. Das Armierungsgewebe ist in das äußere Drittel des Mörtels einzuarbeiten. Stöße des Bewehrungsgewebes sind mindestens 10 cm zu überlappen.

#### **Variante II (Anlagen 7.1 bzw. 7.2 und 8.1 bzw. 8.2):**

Alternativ zu den vorstehend unter "Variante I" beschriebenen, konstruktiven Brandschutzmaßnahmen können folgende Brandschutzmaßnahmen gegen eine Brandeinwirkung von außerhalb des Gebäudes ausgeführt werden:

1. Ausführung eines schwerentflammbaren WDVS oberhalb eines maximal 90 cm hohen Spritzwassersockels (beliebiger Ausführung) über Geländeoberkante oder genutzten angrenzenden horizontalen Gebäudeteilen (Parkdächer u. a.) bis zur Decke über dem 3. Geschoss, entweder als
  - a) geklebtes WDVS mit Putzschicht,  $d \leq 300$  mm,
  - b) geklebt-gedübeltes WDVS mit Putzschicht,  $d \leq 300$  mm,
  - c) schienenbefestigtes WDVS mit Putzschicht,  $d \leq 200$  mm oder
  - d) geklebt-gedübeltes WDVS mit Keramik-/Natursteinbekleidung und bewehrtem Unterputz,  $d \leq 200$  mm,

unter Berücksichtigung der für das jeweilige WDVS vorgeschriebenen Brandschutzmaßnahmen (s. a. Anlagen 7.1 bzw. 7.2 und 8.1 bzw. 8.2).

Weiterhin ist ein Brandriegel maximal 1,0 m unterhalb von angrenzenden brennbaren Bauprodukten (z. B. am oberen Abschluss des WDVS unterhalb eines Daches) in der Dämmebene des WDVS anzuordnen. Dieser Brandriegel ist mit einem Klebemörtel vollflächig anzukleben und zusätzlich mit zugelassenen WDVS-Dübeln standsicher zu befestigen.

Dieser Brandriegel muss folgende Anforderungen erfüllen:

- Höhe  $\geq 200$  mm,
- nichtbrennbar, formstabil bis  $1000$  °C,
- Rohdichte<sup>6</sup>  $\geq 60$  kg/m<sup>3</sup> bis  $90$  kg/m<sup>3</sup> und Querkzugfestigkeit<sup>7</sup>  $\geq 80$  kPa oder
- Rohdichte<sup>6</sup>  $\geq 90$  kg/m<sup>3</sup> und Querkzugfestigkeit<sup>7</sup>  $\geq 5$  kPa,
- mit einem Klebemörtel nach Abschnitt 2.1.1.1 vollflächig angeklebt,
- Verdübelung mit zugelassenen WDVS-Dübeln bestehend aus Dübelteller und Hülse aus Kunststoff sowie Spreizelement aus Stahl, Durchmesser des Dübeltellers  $\geq 60$  mm, Rand- und Zwischenabstände der Dübel: mindestens  $10$  cm nach oben und unten, maximal  $20$  cm zu den seitlichen Rändern eines Brandriegel-Streifenelements sowie maximal  $40$  cm zum benachbarten Dübel,
- Brandriegel sind durch vollflächige Verklebung und Verdübelung derart am Untergrund zu befestigen, dass die auftretenden Einwirkungen aus Wind sicher abgeleitet werden können. Die Haftzugfestigkeit zwischen Klebemörtel und Brandriegel bzw. zwischen Putzschicht und Brandriegel muss mindestens der geforderten Querkzugfestigkeit des Brandriegels entsprechen.

Die für schwerentflammbare WDVS mit Dämmdicken von mehr als  $100$  mm bis maximal  $200$  mm in Abs. 3.2.5.3 vorgeschriebenen Maßnahmen im Bereich von Außenwandöffnungen müssen erst oberhalb des WDVS nach Nr. 1 ausgeführt werden.

### 3.2.5.3 Stürze, Laibungen

Schwerentflammbare WDVS mit Dämmplatten mit Dicken über  $100$  mm müssen aus Brandschutzgründen wie folgt ausgeführt werden:

- a. Oberhalb jeder Öffnung im Bereich der Stürze ist ein mindestens  $300$  mm seitlich überstehender (links und rechts der Öffnung) Brandriegel vollflächig anzukleben und zusätzlich anzudübeln. Werden hierbei auch Laibungen gedämmt, ist die Dämmung der horizontalen Laibung im Sturzbereich in der Art des Brandriegels auszuführen. Auf den Brandriegel ist eine bewehrte Putzschicht aufzubringen (s. unten).
- b. Beim Einbau von Rollläden oder Jalousien unmittelbar oberhalb von Öffnungen bzw. bei der Montage von Fenstern in der Dämmebene sind diese dreiseitig – oberhalb und an beiden Seiten – von einem mindestens  $200$  mm hohen bzw. breiten Brandriegel – wie unter a. beschrieben – zu umschließen.

Die Brandriegel nach a) bis b) müssen folgende Anforderungen erfüllen:

- Höhe  $\geq 200$  mm
- nichtbrennbar, formstabil bis  $1000$  °C
- Rohdichte<sup>6</sup>  $\geq 60$  kg/m<sup>3</sup> bis  $90$  kg/m<sup>3</sup> und Querkzugfestigkeit<sup>7</sup>  $\geq 80$  kPa oder
- Rohdichte<sup>6</sup>  $\geq 90$  kg/m<sup>3</sup> und Querkzugfestigkeit<sup>7</sup>  $\geq 5$  kPa
- mit einem Klebemörtel nach Abschnitt 2.1.1.1 vollflächig angeklebt und zusätzlich angedübelt.
- Brandriegel sind durch vollflächige Verklebung und Verdübelung derart am Untergrund zu befestigen, dass die auftretenden Einwirkungen aus Wind sicher abgeleitet werden können. Die Haftzugfestigkeit zwischen Klebemörtel und Brandriegel bzw. zwischen Verlegemörtel und Brandriegel muss mindestens der geforderten Querkzugfestigkeit des Brandriegels entsprechen.

Die Stege der "DUO-EPS Rasterdämmplatten 032" sind im Abstand von mindestens 200 mm um den Brandriegel herum sorgfältig abzutragen. Der Verlegemörtel nach Abschnitt 2.1.1.4 ist mit dem Bewehrungsgewebe nach Abschnitt 2.1.1.6 als bewehrte Putzschicht auf den Brandriegel und den umgebenden Bereich der Dämmplatten ohne Profilierung aufzubringen. Im Kantenbereich ist das Bewehrungsgewebe zusätzlich mit Gewebeeckwinkeln zu verstärken. Der Verlegemörtel muss in die Oberfläche des Brandriegels eingearbeitet werden (Press-Spachtelung). In einem zweiten Arbeitsgang ist der Mörtel "frisch in frisch" vollflächig aufzutragen. Das Bewehrungsgewebe ist in das äußere Drittel des Mörtels einzuarbeiten. Stöße des Gewebes sind ca. 10 cm zu überlappen.

#### 3.2.5.4 Verklebung

Die Dämmplatten sind mit einem Klebemörtel nach Abschnitt 2.1.1.1 passgenau im Verband anzukleben. Zwischen den Platten dürfen keine offenen Fugen entstehen. Unvermeidbare Fehlstellen und Spalten müssen mit gleichwertigen Dämmstoffen geschlossen werden. Das Schließen von Fehlstellen und Spalten bis maximal 5 mm Breite mit einem Fugenschäum<sup>8</sup> ist zulässig. In die Fugen darf kein Klebemörtel gelangen. Zur Vermeidung von Wärmebrücken dürfen die Kanten nicht bestrichen oder verschmutzt sein.

Die Dämmplatten sind durch Auftragen einer umlaufenden Wulst am Plattenrand und Klebepunkten in der Mitte so mit Klebemörtel zu versehen, dass eine Verklebung von mindestens 60 % erreicht wird (Randwulst-Punkt-Verfahren)

Der Klebemörtel darf auch ganzflächig mit Zahntraufel auf die Dämmplatten oder den Untergrund aufgetragen werden. Die Dämmplatten sind unverzüglich, spätestens nach 10 Minuten, in das frische Klebemörtelbett einzudrücken, einzuschwimmen und anzupressen.

Der Klebemörtel darf auch wulstförmig auf den Untergrund aufgetragen werden. Es müssen mindestens 60 % der Fläche durch Mörtelstreifen bedeckt sein, der Abstand der Kleberwülste darf 10 cm nicht überschreiten. Die Dämmplatten sind unverzüglich, spätestens nach 10 Minuten, in das frische Klebemörtelbett einzudrücken, einzuschwimmen und anzupressen (Wulstverfahren).

Die Dämmplatten dürfen auch in zwei Lagen aufgebracht werden, wobei für die untere Lage mindestens 40 mm Dicke "DUO-EPS Dämmplatten 032" nach Abschnitt 2.1.1.2 zu verwenden sind. Die Dämmplatten der oberen Lage müssen mindestens 60 mm dicke "DUO-EPS Rasterdämmplatten 032" nach Abschnitt 2.1.1.2 sein. Die Lagen sind im Verband zu verlegen und mit dem Klebemörtel nach Abschnitt 2.1.1.1 zu verkleben. Der Klebemörtel muss dabei so mit Zahntraufel auf die Dämmplatten aufgetragen werden (Kambbettverfahren), dass eine Verklebung von mindestens 60 % erreicht wird.

#### 3.2.5.5 Verdübelung

Die Dämmplatten müssen zusätzlich zur Verklebung mit Dübeln gemäß Abschnitt 2.1.1.7 befestigt werden.

Nach dem Erhärten des Klebemörtels sind die Dübel zu setzen.

Bei zweilagiger Verlegung von EPS-Platten sind die Dübel durch die gesamte Dämmstoffdicke zu setzen.

Die Lage der Dübel und die Anzahl der zu setzenden Dübel ist Abschnitt 3.1.1.1 und Anlage 4 zu entnehmen.

<sup>8</sup> Bei Ausführung einer schwerentflammaren Außenwandbekleidung muss ein bauaufsichtlicher Verwendbarkeitsnachweis der Schwerentflammbarkeit (Baustoffklasse B1 nach DIN 4102) des Fugenschaums bei Verwendung zwischen massiv mineralischen oder metallischen Baustoffen vorliegen. Bei Ausführung einer normalentflammaren Außenwandbekleidung ist ein mindestens normalentflammbarer Fugenschäum zu verwenden.

### 3.2.6 Ankleben der Bekleidung

Nach dem Anbringen der Dämmplatten wird die Riemchenbekleidung nach Abschnitt 2.1.1.3 mit dem Verlegemörtel nach Abschnitt 2.1.1.4 nach dem kombinierten Verfahren nach DIN EN 12004-1 (beidseitiges Auftragen) entsprechend der Profilierung der Dämmplatten aufgeklebt. Auf die Dämmplatten wird ein "vorgezogenes Verlegebett" vollflächig so aufgebracht, dass die Stege dünn mit Mörtel überdeckt sind. Die anzuklebende Riemchenbekleidung wird auf der Rückseite vollflächig mit dem Verlegemörtel bestrichen und so in das Mörtelbett eingeschoben, dass eine vollflächige Verklebung gewährleistet ist. Überschüssiger Mörtel in den Fugen ist zu entfernen. Dabei dürfen keine Fugen über den Dämmplattenstößen liegen.

Die Fugen der Riemchenbekleidung sind mittels Fugeisen mit dem Fugenmörtel nach Abschnitt 2.1.1.5 in zwei Arbeitsschritten zu füllen, zu verdichten und anschließend zu glätten. Die zu verfugende Fläche ist vorzunässen und nach dem Verfugen regelmäßig zu befeuchten. Die Anforderungen nach DIN 18515-1 sind zu beachten.

### 3.2.7 Dehnungs-, Anschluss- und Feldbegrenzungsfugen

Bei der Überbrückung von Dehnungsfugen in Außenwandflächen und bei der Ausführung von Feldbegrenzungsfugen sind die Vorgaben aus Planung und Bemessung zu beachten (siehe Abschnitte 3.1.1.2 und 3.1.1.3).

Dehnungsfugen zwischen Gebäudeteilen müssen mit Dehnungsprofilen im WDVS berücksichtigt werden.

Anschlussfugen an bestehende Bauteile sind schlagregensicher zu schließen.

### 3.2.8 Weitere Hinweise

Als unterer Abschluss der WDVS muss ein Sockelprofil befestigt werden, sofern nicht ein vorspringender Sockel oder ein Übergang zu einer Sockeldämmung vorliegt. Die Anwendung im Spritzwasserbereich (H ca. 300 mm) bedarf besonderer Maßnahmen.

Die Fensterbänke müssen schlagregensicher z. B. mit Hilfe von eingeputzten U-Profilen ohne Behinderung der Dehnung eingepasst werden, die nicht Gegenstand dieses Bescheides sind.

Der obere Abschluss der WDVS muss gegen Witterungseinflüsse abgedeckt werden.

Abweichende Ausführungen des WDVS von den Vorgaben dieses Bescheides sind im Einzelfall zu beurteilen und bedürfen ggf. zusätzlicher Nachweise.

## 4 Bestimmungen für Nutzung, Unterhalt und Wartung

Die Bekleidungen müssen für die vollständige Erhaltung der Leistungseigenschaften des WDVS instandgehalten werden. Die Instandhaltung schließt mindestens ein:

- Sichtkontrolle des WDVS
- Reparaturen von unfallbedingten, örtlich begrenzten Beschädigungen
- die Instandhaltung mit Komponenten, die mit dem WDVS übereinstimmen (möglicherweise nach dem Abwaschen oder entsprechender Vorbereitung)

Erforderliche Reparaturen sind durchzuführen, sobald die Notwendigkeit erkannt worden ist.

Anja Rogsch  
Referatsleiterin

Beglaubigt  
Khayata

Zeichnerische Darstellung der WDVS

Anlage 1

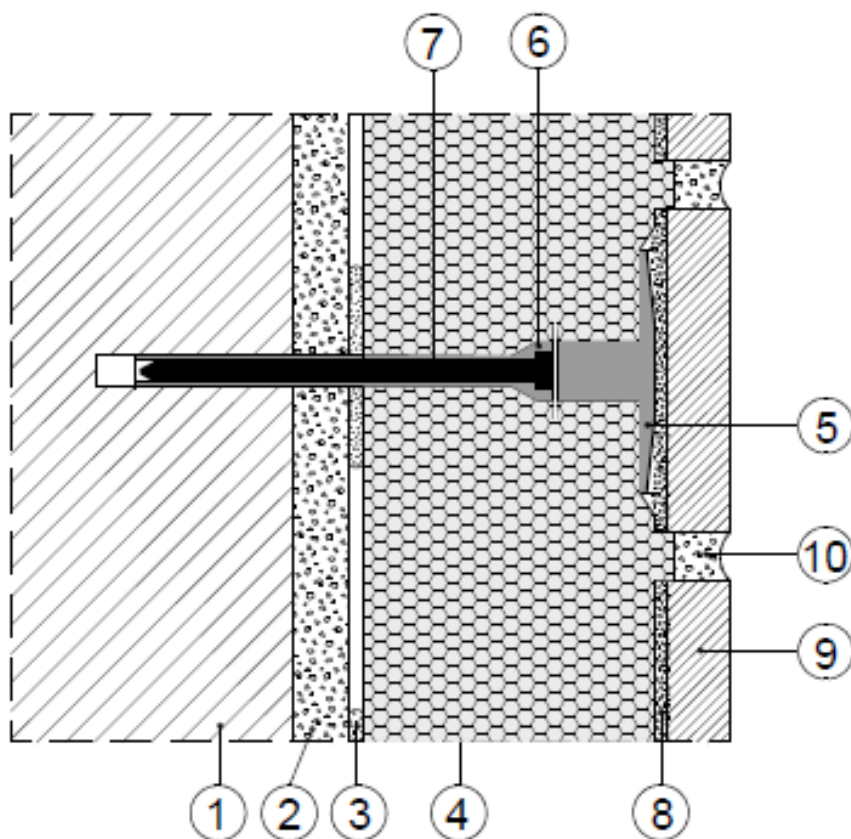

- (1) Untergrund
- (2) ggf. vorhandener Putz
- (3) Klebemörtel "DUO-RKS Kleber"
- (4) Wärmedämmstoff (EPS) "DUO-EPS Rasterdämmplatte 032" ggf. in zweilagiger Verlegung mit untergelegter "DUO-EPS Dämmplatte 032"
- (5) Dübelteller
- (6) Dübelschaft
- (7) Dübelschraube
- (8) Verlegemörtel "DUO-RKV Riemchenkleber"
- (9) Riemchenbekleidung
- (10) Fugenmörtel "DUO-Fugenmörtel S" oder "DUO-Fugenmörtel W"

**Aufbau des WDVS "DUO KLINKER DÄMMSYSTEM"**

**Anlage 2**

Schicht	Auftragsmenge (nass) [kg/m <sup>2</sup> ]	Dicke [mm]
<b>Klebemörtel:</b> DUO-RKS Kleber	4 – 5	Randwulst-Punkt- / Wulst- verfahren
<b>Dämmstoff:</b> befestigt mit Dübeln nach Abschnitt 2.1.1.7 EPS-Platten nach Abschnitt 2.1.1.2	-	40 bis 200
<b>Bewehrung:</b> (nur für die Sturzausbildung nach Abschnitt 3.2.5) DUO-Armierungsgewebe	ca. 0,210	-
<b>angeklebte Bekleidung:</b> Bekleidung nach Abschnitt 2.1.1.3 Verlegemörtel: DUO-RKV Riemchenkleber	- 2,8 – 4,0	s. Abschnitt 2.1.1.3 3 – 5
Fugenmörtel: DUO-Fugenmörtel S oder DUO-Fugenmörtel W	6 – 8 6 – 8	- -

**Die Bestimmungen des Abschnitts 3 sind zu beachten.**



## Dübeleigenschaften

## Anlage 3

Die Dübel müssen einen Dübeltellerdurchmesser von mindestens 60 mm, eine Tragfähigkeit des Dübeltellers von mindestens 1,0 kN und eine Tellersteifigkeit von mindestens 0,30 kN/mm haben und den nachfolgenden Eignungsnachweisen entsprechen. Sie sind mit oberflächenbündigem Einbau in dem Dämmstoff zu setzen.

Hinterlegte Lieferanten:

Handelsbezeichnung beim WDVS-Hersteller	Hersteller des Dübels	Eignungsnachweis gemäß	Bezeichnung beim Hersteller des Dübels
ejothem STR U	EJOT Baubefestigungen GmbH	ETA-04/0023	ejothem STR U
ejothem STR U 2G	EJOT Baubefestigungen GmbH	ETA-04/0023	ejothem STR U 2G
EJOT H1 eco	EJOT Baubefestigungen GmbH	ETA-11/0192	EJOT H1 eco
EJOT H4 eco	EJOT Baubefestigungen GmbH	ETA-11/0192	EJOT H4 eco
fischer termoz CS 8	fischerwerke GmbH & Co. KG	ETA-14/0372	fischer termoz CS 8
fischer termoz CN 8	fischerwerke GmbH & Co. KG	ETA-09/0394	fischer termoz CN 8
fischer termoz CN 8 R	fischerwerke GmbH & Co. KG	ETA-09/0394	fischer termoz CN 8 R
fischer termoz CNplus 8	fischerwerke GmbH & Co. KG	ETA-09/0394	fischer termoz CNplus 8
fischer TERMOZ 8 U	fischerwerke GmbH & Co. KG	ETA-02/0019	fischer TERMOZ 8 U
TERMOZ 8 UZ	fischerwerke GmbH & Co. KG	ETA-02/0019	TERMOZ 8 UZ
Bravoll PTH-S	SPIT SAS	ETA 18/1102	SPIT PTH-S
Bravoll PTH-KZ	SPIT SAS	ETA 18/1103	SPIT PTH-KZ 60/8

**Erforderliche Dübelmengen des WDVS hinsichtlich  
 Einwirkungen aus Wind**

**Anlage 4**

**Typ:** EPS-Platten gemäß Abschnitt 2.1.1.2  
**Dämmstoffdicke bis maximal:** 200 mm  
**Dübeltellerdurchmesser** mindestens 60 mm; die Dübel sind mit einem Randabstand von mindestens 100 mm, mittig in die Profilierung der Dämmplatten zu setzen.

**Tabelle 1:** Mindestdübelanzahl der Dübel/m<sup>2</sup>

Dämmstoffdicke [mm]	Charakteristische Zugtragfähigkeit des Dübels im Untergrund $N_{Rk}$ [kN/Dübel]	Charakteristische Einwirkung aus Wind $W_{ek}$ bis [kN/m <sup>2</sup> ]				
		- 0,56	- 0,77	- 1,00	- 1,60	- 2,20
40 und 50	≥ 0,45	5	6	8	10	14
≥ 60	≥ 0,45	4	6	8	10	14

## Abminderung der Wärmedämmung

## Anlage 5

Die Wärmebrückenwirkung der Dübel ist wie folgt zu berücksichtigen:

$$U_c = U + \chi \cdot n \quad \text{in W/(m}^2\cdot\text{K)}$$

- Dabei ist:
- $U_c$  korrigierter Wärmedurchgangskoeffizient des Bauteils
  - $U$  Wärmedurchgangskoeffizient des ungestörten Bauteils in W/(m<sup>2</sup>·K)
  - $\chi$  punktbezogener Wärmedurchgangskoeffizient eines Dübels in W/K
  - $n$  Dübelanzahl/m<sup>2</sup> (Durchschnitt der Fassadenbereiche)

Eine Berücksichtigung der Wärmebrückenwirkung kann entfallen, sofern die maximale Dübelanzahl  $n$  pro m<sup>2</sup> Wandfläche (Durchschnitt der Fassadenbereiche) in Abhängigkeit von der Wärmeleitfähigkeit des Dämmstoffs, der Dämmstoffdicke und dem Wärmedurchgangskoeffizienten des Dübels den Festlegungen der Tabellen 1 - 4 entspricht.

Eine Berücksichtigung kann ebenfalls entfallen, sofern im Einzelfall nachgewiesen ist, dass die Erhöhung des Wärmedurchgangskoeffizienten des ungestörten Bauteils durch die Wärmebrückenwirkung der Dübel 3 % nicht überschreitet.

**Tabelle 1: Anzahl der Dübel pro m<sup>2</sup> bis zu der eine Berücksichtigung im U-Wert nicht erforderlich ist bei einem Bemessungswert der Wärmeleitfähigkeit des Dämmstoffs von  $\lambda_B = 0,032 \text{ W/(m}\cdot\text{K)}$**

Anzahl der Dübel pro m <sup>2</sup> bis zu der eine Berücksichtigung im U-Wert nicht erforderlich ist				
$\chi$ in W/K	Dämmdicke in mm			
	$d \leq 50$	$50 < d \leq 100$	$100 < d \leq 150$	$150 < d \leq 200$
0,004	4	2	2	1
0,003	5	3	2	2
0,002	8	4	3	2
0,001	16	9	6	5

Anordnung der Brandschutzmaßnahmen gemäß  
Abschnitt 3.2.5.2.; Variante I

Anlage 6

Brandriegel gegen Brandeinwirkung von außen

- BR 1:**
- vollflächig angeklebt mit einem Klebemörtel nach Abschnitt 2.1.1.1. und zusätzlich gedübelt
  - Übergänge zu EPS mit armiertem Verlegemörtel ausgeführt ⇒ **siehe Detail 1**

**Zusatz-BR**

- maximal 1,0 m unterhalb von angrenzenden brennbaren Bauprodukten (z. B. Dächer)
- vollflächig angeklebt mit Klebemörtel und zusätzlich gedübelt



Gebäudeausschnitt



Außenwandöffnung

Sturzschutz / 3-seitige Einhausung gemäß Abschnitt 3.2.5.3

Zusatz-BR

maximal 1,0 m unterhalb von angrenzenden brennbaren Bauprodukten (z. B. Dächer)

1. BR

In Höhe der Decke über dem 3. Geschoss

Übergang vom nicht-brennbaren Mineralwolle-WDVS zum EPS-Fugenleit-WDVS mit armierter Verlegemörtelschicht ausgeführt ⇒ **siehe Detail 2**

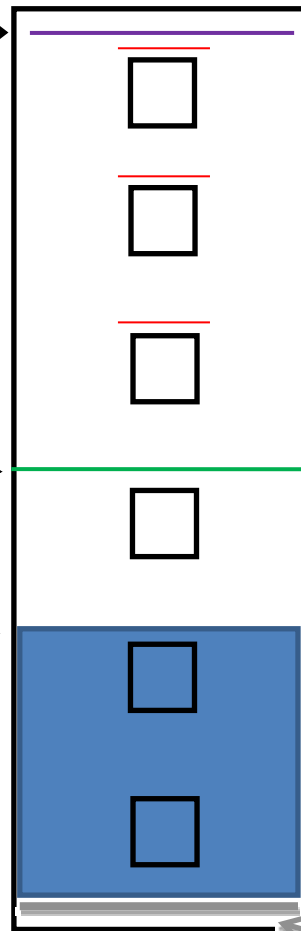

Bereich ohne oder mit Sturzschutz bzw. 3-seitiger Einhausung über / um Außenwandöffnungen gemäß Abschnitt 3.2.5.3

max. 3,0 m

Nichtbrennbares WDVS, oberhalb Spritzwassersockel über Geländeoberkante, bis zur Höhe der Decke über dem 2. Geschoss, jedoch mind. 6 m

max. 0,9 m

Spritzwassersockel

Detail 1

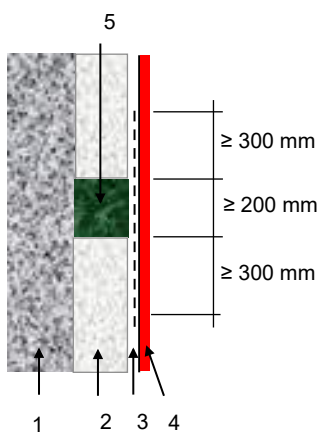

Detail 2

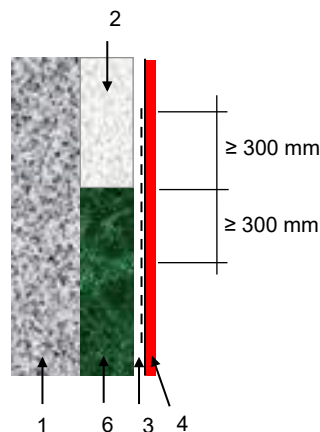

- 1 – tragende Wand
- 2 – EPS-Dämmstoff
- 3 – Verlegemörtel mit Bewehrungsgewebe am Übergang vom Brandriegel bzw. dem nichtbrennbaren WDVS zum EPS-Dämmstoff
- 4 – Klinker-Schlussbeschichtung
- 5 – Brandriegel
- 6 – Mineralwolle-Dämmstoff des nichtbrennbaren WDVS

**Brandschutzmaßnahmen gemäß Abschnitt 3.2.5.2,  
Variante II Nr. 1a), b) und c)**

**Anlage 7.1**

Für schwerentflammbare WDVS mit bis zu 200 mm dicken EPS-Platten müssen folgende konstruktiven Maßnahmen gegen eine Brandeinwirkung von außen ausgeführt werden:

1. ein Brandriegel an der Unterkante des WDVS bzw. maximal 90 cm über Geländeoberkante oder genutzten angrenzenden horizontalen Gebäudeteilen (z. B. Parkdächer u. a.),
2. ein Brandriegel in Höhe der Decke des 1. Geschosses über Geländeoberkante oder angrenzenden horizontalen Gebäudeteilen nach Nr. 1, jedoch zu dem darunter angeordneten Brandriegel mit einem Achsabstand von nicht mehr als 3 m. Bei größeren Abständen sind zusätzliche Brandriegel einzubauen.
3. ein Brandriegel in Höhe der Decke des 3. Geschosses über Geländeoberkante oder angrenzender horizontaler Gebäudeteile nach Nr. 1, jedoch zu dem darunter angeordneten Brandriegel mit einem Achsabstand von nicht mehr als 8 m. Bei größeren Abständen sind zusätzliche Brandriegel einzubauen.
4. weitere Brandriegel an Übergängen der Außenwand zu horizontalen Flächen (z. B. Durchgänge, -fahrten, Arkaden), soweit diese in dem durch einen Brand von außen beanspruchten Bereich des 1. bis 3. Geschosses liegen.

Die Brandriegel müssen folgende Anforderungen erfüllen:

- Höhe  $\geq 200$  mm,
- nichtbrennbar, formstabil bis  $1000$  °C,
- Rohdichte<sup>1</sup>  $\geq 60$  kg/m<sup>3</sup> bis  $90$  kg/m<sup>3</sup> und Querkzugfestigkeit<sup>2</sup>  $\geq 80$  kPa oder
- Rohdichte<sup>1</sup>  $\geq 90$  kg/m<sup>3</sup> und Querkzugfestigkeit<sup>2</sup>  $\geq 5$  kPa,
- mit einem Klebemörtel nach Abschnitt 2.1.1.1 vollflächig angeklebt und
- zusätzlich mit WDVS-Dübeln angedübelt,
- Verdübelung mit zugelassenen WDVS-Dübeln bestehend aus Dübelteller und Hülse aus Kunststoff sowie Spreizelement aus Stahl, Durchmesser des Dübeltellers  $\geq 60$  mm, Rand- und Zwischenabstände der Dübel: mindestens 10 cm nach oben und unten, maximal 20 cm zu den seitlichen Rändern eines Brandriegel-Streifenelements sowie maximal 40 cm zum benachbarten Dübel,
- Brandriegel sind durch vollflächige Verklebung und Verdübelung derart am Untergrund zu befestigen, dass die auftretenden Einwirkungen aus Wind sicher abgeleitet werden können. Die Haftzugfestigkeit zwischen Klebemörtel und Brandriegel bzw. zwischen Putzschicht und Brandriegel muss mindestens der geforderten Querkzugfestigkeit des Brandriegels entsprechen.

Bei Ausführung eines WDVS nach Nr. 1c) sind Durchdringungen der Brandriegel durch PVC-Profile der Schienenbefestigung des EPS-Dämmstoffs nicht zulässig.

Das applizierte WDVS muss von der Unterkante des WDVS bis mindestens zur Höhe des Brandriegels nach Nr. 3 folgende Anforderungen erfüllen:

- Mindestdicke des Putzsystems (Oberputz + Unterputz) von 4 mm, bei Ausführung vorgefertigter, klinkerartiger Putzteile ("Flachverblender") Dicke des Unterputzes  $\geq 4$  mm, soweit für das jeweilige WDVS keine größeren Putzdicken vorgeschrieben sind,
- an Gebäudeinnenecken sind in den bewehrten Unterputz Eckwinkel aus Glasfasergewebe, Flächengewicht  $\geq 280$  g/m<sup>2</sup> und Reißfestigkeit  $> 2,3$  kN/5 cm (im Anlieferungszustand) einzuarbeiten,
- Verwendung von EPS mit einer Rohdichte max.  $25$  kg/m<sup>3</sup>, soweit für das jeweilige WDVS keine geringeren EPS-Rohdichten vorgeschrieben sind, und
- Verwendung eines Armierungsgewebes mit einem Flächengewicht von  $\geq 150$  g/m<sup>2</sup>.

<sup>1</sup> Rohdichte nach DIN EN 1602, Mindestwert für jeden Einzelmesswert

<sup>2</sup> Querkzugfestigkeit nach DIN EN 1607, Mittelwert, Einzelmesswerte dürfen den Mittelwert um max. 15 % unterschreiten

Anordnung der Brandschutzmaßnahmen gemäß  
 Abschnitt 3.2.5.2, Variante II Nr. 1a), b) und c)

Anlage 7.2

Brandriegel gegen Brandeinwirkung von außen

**BR 1 - 3:**  
 vollflächig angeklebt mit einem Klebemörtel  
 nach Abschnitt 2.1.1.1 und zusätzlich gedübelt

**Zusatz-BR**

- maximal 1,0 m unterhalb von angrenzenden brennbaren Bauprodukten (z. B. Dächer)
- vollflächig angeklebt mit Klebemörtel und zusätzlich gedübelt



Gebäudeausschnitt



Außenwandöffnung

Sturzschutz / 3-seitige Einhausung  
 gemäß Abschnitt 3.2.5.3

Zusatz-BR

maximal 1,0 m  
 unterhalb von  
 angrenzenden  
 brennbaren  
 Bauprodukten  
 (z. B. Dächer)

3. BR

In Höhe der  
 Decke über dem  
 3. Geschoss

2. BR

In Höhe der Decke  
 über dem 1. Geschoss

1. BR

Bereich mit WDVS nach Abs.  
 3.2.5.3, Variante II, Nr. 1a), b) oder

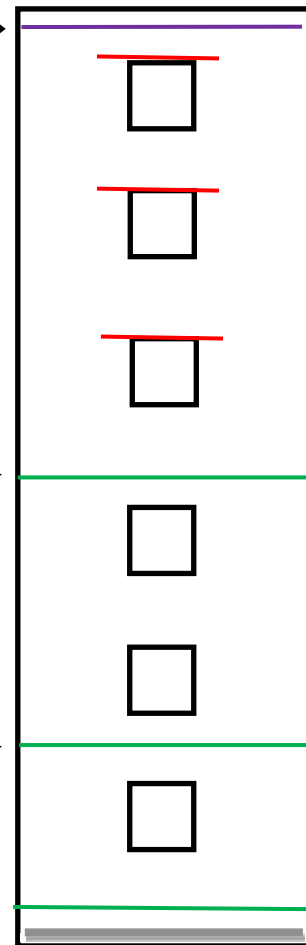

Bereich des Fugenleit-WDVS mit  
 • Sturzschutz bzw.  
 • 3-seitiger Einhausung  
 über / um Außenwandöffnungen  
 gemäß Abschnitt 3.2.5.3

max. 8 m

max. 3 m

max. 0,9 m

Spritzwasser-  
 sockel

## Brandschutzmaßnahmen gemäß Abs. 3.2.5.2, Variante II Anlage 8.1 Nr. 1d)

Für schwerentflammbare WDVS mit bis zu 200 mm dicken EPS-Platten müssen folgende konstruktive Brandschutzmaßnahmen gegen eine Brandeinwirkung von außen ausgeführt werden:

1. Ausführung einer nichtbrennbaren Außenwandbekleidung oder eines schwerentflammbaren WDVS mit nichtbrennbarem Mineralwolle-Dämmstoff oberhalb eines maximal 90 cm hohen Spritzwassersockels (beliebiger Ausführung) über Geländeoberkante oder genutzten angrenzenden horizontalen Gebäudeteilen (z. B. Parkdächer u. a.) bis zur Höhe der Decke über dem 1. Geschoss, jedoch auf mindestens 3 m Höhe,
2. ein Brandriegel an der Unterkante des WDVS mit EPS-Platten,
3. ein Brandriegel in Höhe der Decke des 3. Geschosses über Geländeoberkante oder angrenzender horizontaler Gebäudeteile nach Nr. 1, jedoch zu dem darunter angeordneten Brandriegel mit einem Achsabstand von nicht mehr als 8 m. Bei größeren Abständen sind zusätzliche Brandriegel einzubauen.
4. weitere Brandriegel an Übergängen der Außenwand zu horizontalen Flächen (z. B. Durchgänge, -fahrten, Arkaden), soweit diese in dem durch einen Brand von außen beanspruchten Bereich des 1. bis 3. Geschosses liegen.

Auf den Brandriegel nach Nr. 2 kann verzichtet werden, wenn bis in Höhe der Decke über dem 1. Geschoss ein nichtbrennbares WDVS oder ein schwerentflammbares WDVS mit nichtbrennbarem Mineralwolle-Dämmstoff ausgeführt wird und die bewehrte Unterputzschicht ohne Versprung von diesem Bereich in den darüber liegenden Bereich des EPS-WDVS übergeht.

Die Brandriegel müssen folgende Anforderungen erfüllen:

- Höhe  $\geq 200$  mm,
- nichtbrennbar, formstabil bis  $1000$  °C,
- Rohdichte<sup>1</sup>  $\geq 60$  kg/m<sup>3</sup> bis  $90$  kg/m<sup>3</sup> und Querkzugfestigkeit<sup>2</sup>  $\geq 80$  kPa oder
- Rohdichte<sup>1</sup>  $\geq 90$  kg/m<sup>3</sup> und Querkzugfestigkeit<sup>2</sup>  $\geq 5$  kPa,
- mit einem Klebemörtel nach Abschnitt 2.1.1.1. vollflächig angeklebt und
- zusätzlich mit WDVS-Dübeln angedübelt,
- Verdübelung mit zugelassenen WDVS-Dübeln bestehend aus Dübelteller und Hülse aus Kunststoff sowie Spreizelement aus Stahl, Durchmesser des Dübeltellers  $\geq 60$  mm, Rand- und Zwischenabstände der Dübel: mindestens 10 cm nach oben und unten, maximal 20 cm zu den seitlichen Rändern eines Brandriegel-Streifenelements sowie maximal 40 cm zum benachbarten Dübel,
- Brandriegel sind durch vollflächige Verklebung und Verdübelung derart am Untergrund zu befestigen, dass die auftretenden Einwirkungen aus Wind sicher abgeleitet werden können. Die Haftzugfestigkeit zwischen Klebemörtel und Brandriegel bzw. zwischen Unterputz und Brandriegel muss mindestens der geforderten Querkzugfestigkeit des Brandriegels entsprechen.

Das applizierte WDVS mit EPS-Platten muss von der Unterkante des WDVS bis mindestens zur Höhe des Brandriegels nach Nr. 3 folgende Anforderungen erfüllen:

- Mindestdicke des armierten Unterputzes von 2 mm, soweit in den allgemeinen bauaufsichtlichen Zulassungen keine größere Mindestdicke des Unterputzes vorgeschrieben ist,
- an Gebäudeinnenecken sind in den bewehrten Unterputz Eckwinkel aus Glasfasergewebe, Flächengewicht  $\geq 280$  g/m<sup>2</sup> und Reißfestigkeit  $> 2,3$  kN/5 cm (im Anlieferungszustand) einzuarbeiten,
- Verwendung von EPS mit einer Rohdichte max.  $25$  kg/m<sup>3</sup>, soweit für das jeweilige WDVS keine geringeren EPS-Rohdichten vorgeschrieben sind, sowie
- Verwendung eines Armierungsgewebes mit einem Flächengewicht von  $\geq 150$  g/m<sup>2</sup>.

Anordnung der Brandschutzmaßnahmen gemäß  
Abschnitt 3.2.5.2, Variante II Nr. 1d)

Anlage 8.2

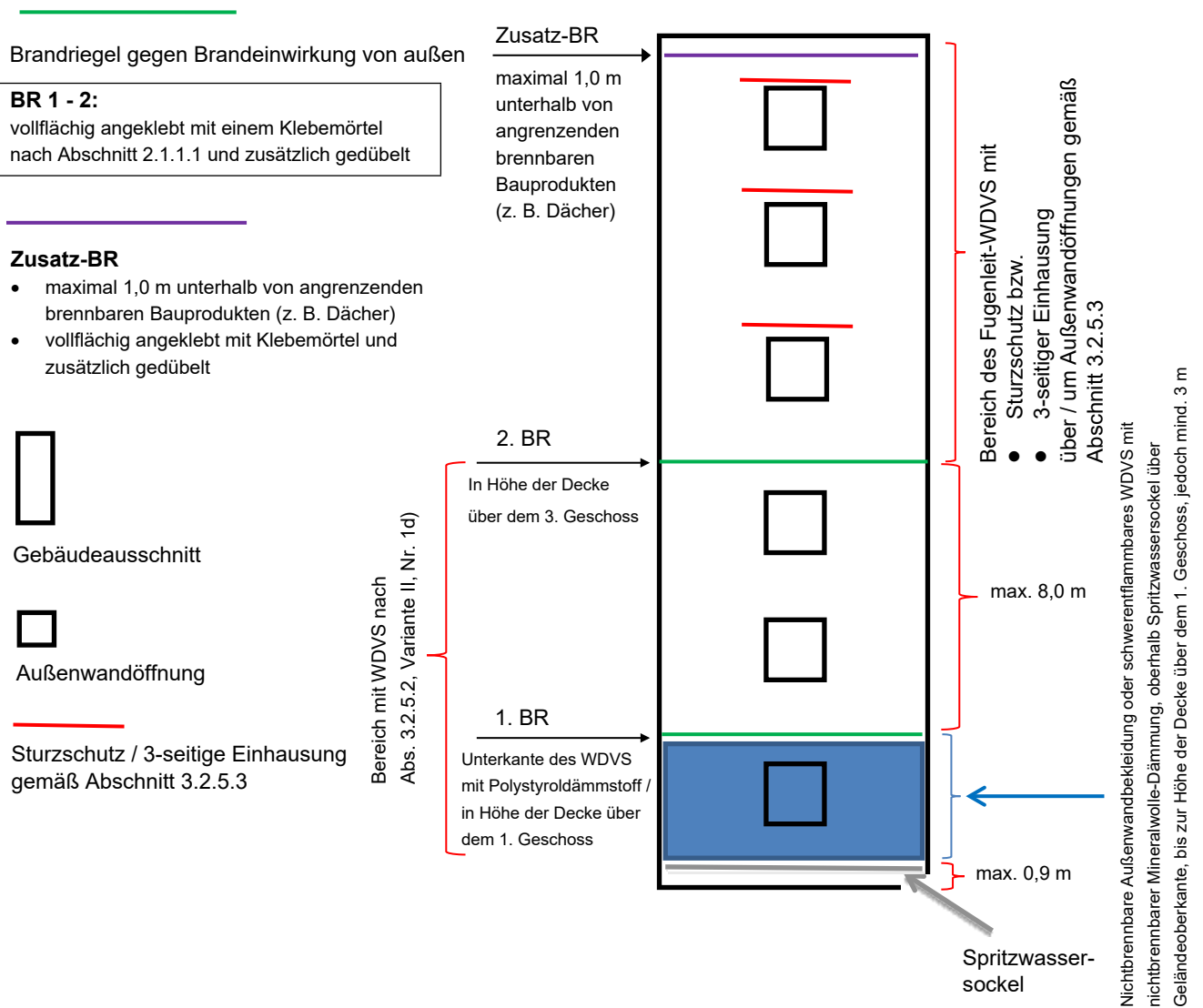



## Erklärung für die Bauart (WDVS)

## Anlage 9

Diese Erklärung ist eine Übereinstimmungsbestätigung im Sinne des § 16 a (5) MBO.

Diese Erklärung ist nach Fertigstellung des WDVS vom Unternehmer (Fachpersonal der ausführenden Firma\*) auszufüllen und dem Bauherrn (Auftraggeber) zu übergeben. Als zusätzliche Information über die verarbeiteten Komponenten können zusätzlich zum Dämmstoff auch die von weiteren Komponenten der Beipackzettel/ Kennzeichnung dieser Erklärung beigefügt werden.

\* Fachhandwerker/Fachunternehmer = Meisterbetriebe, die zur Ausführung von WDVS berechtigt sind und in Anlage A der Handwerksrolle eingetragen sind oder gleichwertig.

### Postanschrift des Gebäudes:

Straße/Hausnummer: \_\_\_\_\_ PLZ/Ort: \_\_\_\_\_

### Beschreibung des verarbeiteten WDVS:

Nummer der allgemeinen bauaufsichtlichen Zulassung/allgemeine Bauartgenehmigung:

Z-33.46- \_\_\_\_\_ vom \_\_\_\_\_

Handelsname des WDVS: \_\_\_\_\_

### Verarbeitete WDVS-Komponenten: (siehe Kennzeichnung)

➤ **Klebmörtel:** Handelsname \_\_\_\_\_

➤ **Dämmstoff:** \_\_\_\_\_

EPS-Platten nach Abs. 2.1.1.2

Handelsname des verwendeten Dämmstoffs \_\_\_\_\_

Nennstärke des verwendeten Dämmstoffs \_\_\_\_\_

➤ **Bewehrung:** Handelsname / Flächengewicht \_\_\_\_\_

➤ **Verlegemörtel:** Handelsname / mittlere Dicke \_\_\_\_\_

➤ **Fugenmörtel:** Handelsname / Auftragsmenge \_\_\_\_\_

➤ **Bekleidung:** Handelsname / mittlere Dicke / Format \_\_\_\_\_

➤ **Dübel:** Handelsname / Anzahl je m<sup>2</sup> \_\_\_\_\_

➤ **Brandverhalten des WDVS:** (siehe Abschnitt 3.1.4 des Bescheides)

normalentflammbar  schwerentflammbar

➤ **Brandschutzmaßnahmen:** (s. Abschnitt 3.2.5.2 bzw. 3.2.5.3 des Bescheides):

Konstruktive Brandschutzmaßnahmen nach Abschnitt 3.2.5.2

Brandschutzmaßnahmen nach Abschnitt 3.2.5.3

ohne Sturzschutz  mit Sturzschutz/ dreiseitiger Umschließung  mit Brandriegel umlaufend

Brandschutzmaßnahme aus  Mineralwolle-Lamellen  Mineralwolle-Platten

### Postanschrift der ausführenden Firma:

Firma: \_\_\_\_\_ Straße/Hausnummer: \_\_\_\_\_

PLZ/Ort: \_\_\_\_\_ Staat: \_\_\_\_\_

Wir erklären hiermit, dass wir das oben beschriebene WDVS gemäß den Bestimmungen der o. g. allgemeinen bauaufsichtlichen Zulassung/allgemeine Bauartgenehmigung und ggf. den Verarbeitungshinweisen des Antragstellers eingebaut haben.

Datum/Unterschrift: \_\_\_\_\_